

SPEZIELLE ANWENDUNGEN

GFW 3600

DER EFFIZIENTESTE WEG ZUR GRILLFACKEL



SPEZIELLE ANWENDUNGEN

GFW 3600

Technische Daten

Leistung
2.400 / 3.600 / 4.200 Spieße/h
frei über Programm einstellbar

Maße
3.800 x 1.900 x 1.500 mm [L x B x H]
Arbeitshöhe: ca. 1.100 mm (Aufstecken)

Elektroanschluss
3x 400 V /N/PE, 16 A
Anschlussleistung: 0,8 kW

Druckluft
6 bis 8 bar (trocken, ölfrei)
Verbrauch: ca. 2 m³/h

Funktionsweise

Der GFW 3600 wickelt in Streifen geschnittene Schweinebäuche automatisch um Holzspieße. Im ersten Bereich werden die Spieße automatisch vereinzelt, in die Spießhülsen gesteckt und fahren dann an den Bedienern vorbei. Diese müssen sich nur auf das manuelle Aufstecken der Fleischstreifen konzentrieren - alles Andere erledigt die Maschine selbstständig. Im Anschluss dreht die Wickeleinheit die Spieße automatisch ein und legt sie auf einem Transportband ab. Die Leistung beträgt ca. 3.600 Spieße pro Stunde bei der Bedienung durch sechs Personen. Die Spieße werden im Anschluss an das Wickeln in einer Marinieranlage trocken oder nass mariniert und sind dann grillfertig.

Anwendungsbereich

Der GFW 3600 wickelt in Streifen geschnittene Schweinebäuche automatisch um Holzspieße. Im ersten Bereich werden die Spieße automatisch vereinzelt, in die Spießhülsen gesteckt und fahren dann an den Bedienern vorbei. Diese müssen sich nur auf das manuelle Aufstecken der Fleischstreifen konzentrieren - alles Andere erledigt die Maschine selbstständig. Im Anschluss dreht die Wickeleinheit die Spieße automatisch ein und legt sie auf einem Transportband ab. Die Leistung beträgt ca. 3.600 Spieße pro Stunde bei der Bedienung durch sechs Personen. Die Spieße werden im Anschluss an das Wickeln in einer Marinieranlage trocken oder nass mariniert und sind dann grillfertig.

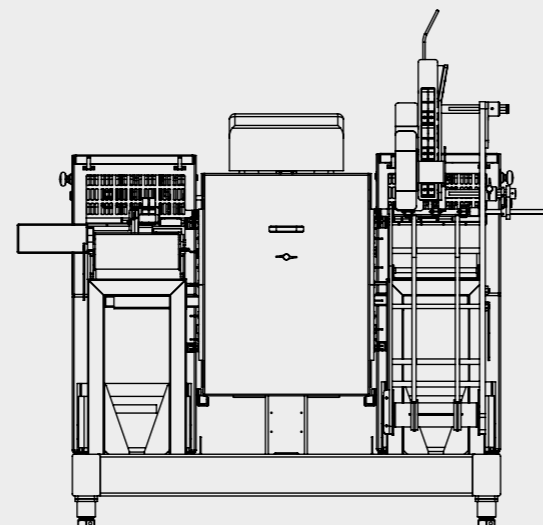
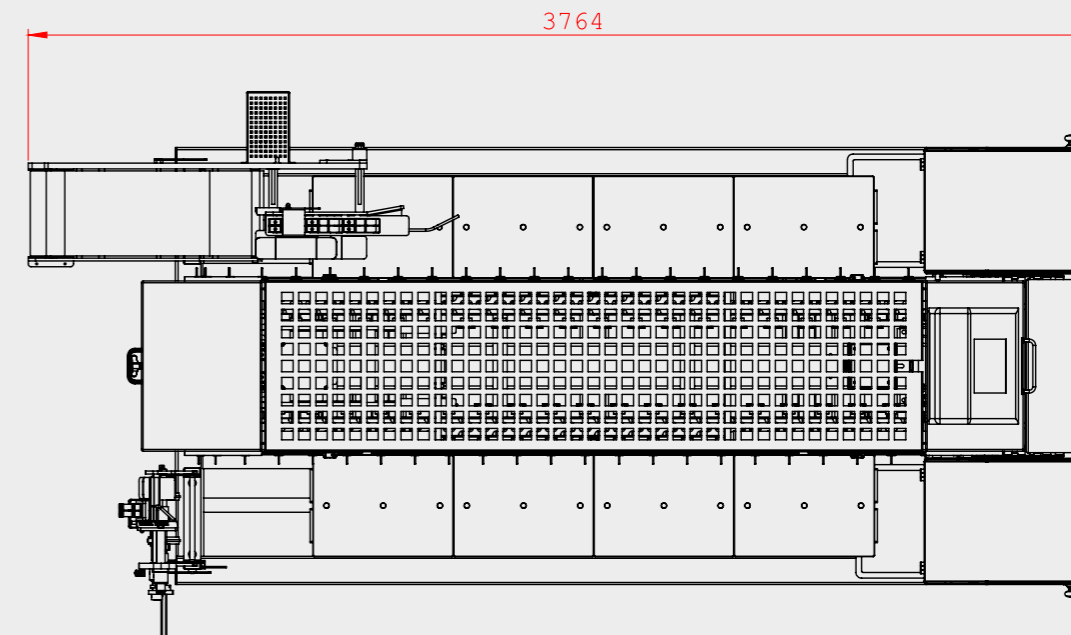
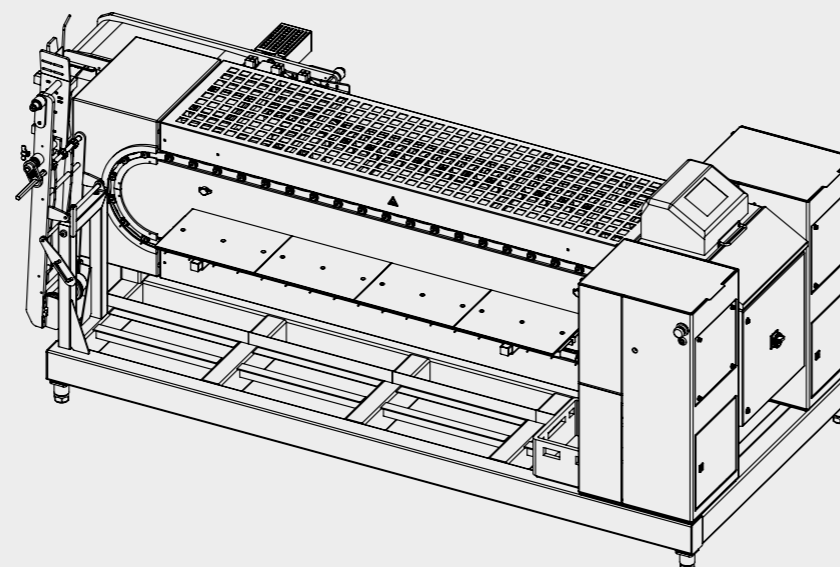
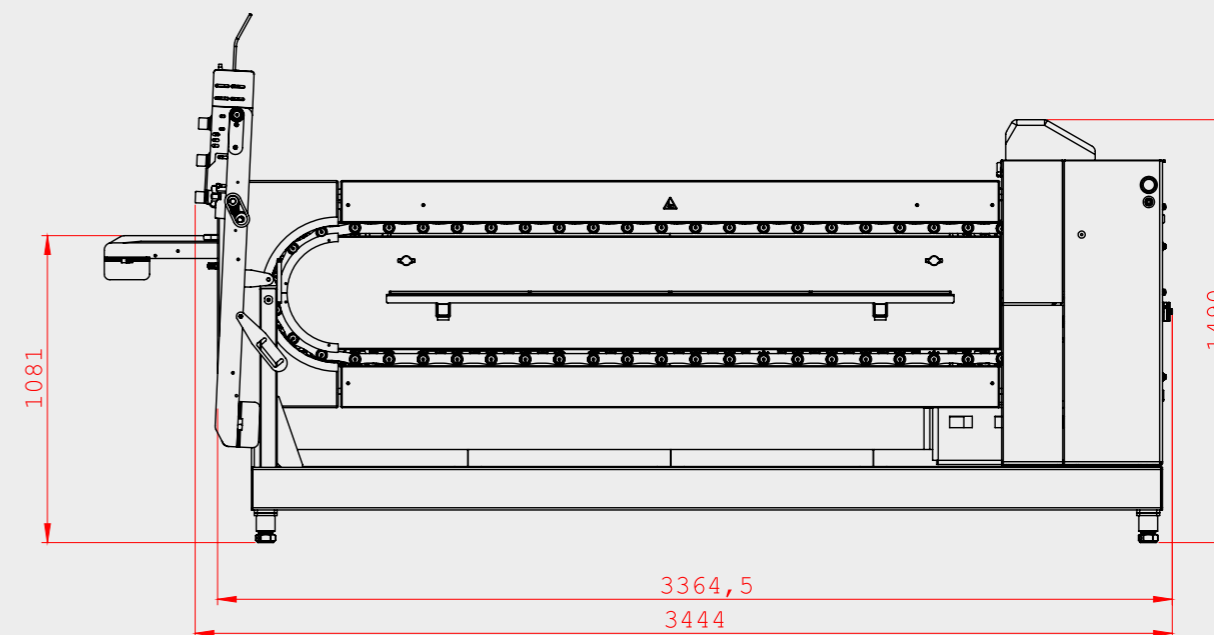
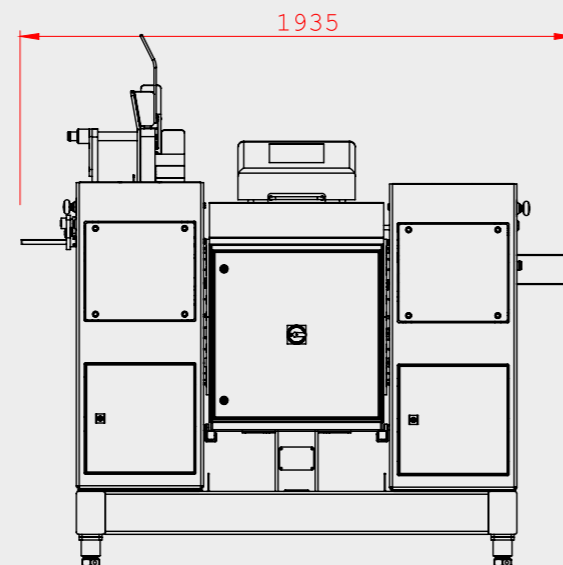

Technik, die überzeugt

- Durch die Reduzierung des manuellen Aufwands höchste Personaleffizienz
- Vereinfachung der manuellen Prozesse; dadurch einfaches Anlernen von neuen Mitarbeitern
- Gleichmässige Grillfackelqualität
- Flexibel in Spiesslängen
- Höchste Produktivität durch Vollautomatisierung von Teilprozessen (Spießvereinzlung, Spießtransport, Wicklung und Ablage)
- Modulare Integration in TVI-Liniensystemen möglich